





Somos una empresa especializada y orientada a la comercialización de maquinaria de alta calidad para la industria del cáñamo y cannabis medicinal.

Queremos contribuir al desarrollo de la industria en nuestro país mediante la innovación, producción, investigación y en toda su cadena de valor, tejiendo redes entre los distintos sectores.

Contamos con un valioso equipo de profesionales calificados y comprometidos a satisfacer las necesidades de nuestros clientes.



[www.induscann.com.ar](http://www.induscann.com.ar)





**GAMA PROFESIONAL**

# TRIMMERS

Máquinas diseñadas para separar las hojas grandes y pequeñas de las flores, con el objetivo de obtener flores de cannabis con un resultado lo más acurado y perfecto posible.





# TRIMMERS

## GAMA PROFESIONAL



## MT POCKET

**Pequeña en tamaño,  
grande en rendimiento**

**KG** **4 kg/h** producción  **3 pers.** equivalente

- > Superficie de trabajo de 25 cm.
- > Extremadamente silenciosa.
- > Acero inoxidable, sin ningún tipo de pintura.
- > Peso total 5kg.

> Incluye 2 CUCHILLAS de acero templado.  
para Flores Grandes y Flores Chicas

## MT STANDARD 50 & 75

**Simples y eficientes,  
sólidas y robustas**

MT Standard 50

**KG** **9 kg/h** producción  **7 pers.** equivalente

MT Standard 75

**KG** **18 kg/h** producción  **12 pers.** equivalente

- > Gran volumen de procesado.
- > Gran precisión y potencia de corte.
- > Acero inoxidable, sin ningún tipo de pintura.
- > Altura de corte ajustable para una mayor precisión.

> Ideales para complementarlas con los modelos  
MT Tumbler 200 o MT Tumbler 200 500.

MT Standard 75

MT Standard 50

 **Master** PRODUCTS

Catálogo de productos . INDUSCANN. Calidad en tus cultivos.

**induscann**



# TRIMMERS

## GAMA PROFESSIONAL

# MT GENTLE 50 & 75

### Las más amables con tus flores



MT Gentle 75

MT Gentle 50

MT Gentle 50

**KG** **9 kg/h** **7 pers.**  
producción equivalente

MT Gentle 75

**KG** **20 kg/h** **15 pers.**  
producción equivalente

- > Alto nivel de automatización, hasta los 20 kg/h.
- > Sistema de dedos de silicona.
- > Diseñadas para un sencillo y rápido mantenimiento.
- > Trabajo intensivo sin importar el tamaño de las flores.

**DOS EN UNO!** Los modelos MT Gentle se convierten fácilmente en MT Standards: cambia su rejilla por la del modelo MT Standard y añade las palas de succión. ¡Listo!

# MT PROFESSIONAL 50 & 75

### Rapidez y seguridad



MT Professional 75

MT Professional 50

MT Professional 50

**KG** **12 kg/h** **9 pers.**  
producción equivalente

MT Professional 75

**KG** **20 kg/h** **15 pers.**  
producción equivalente

- > Para grandes productores que buscan una gran velocidad de trabajo.
- > Máquinas ideales de pre-trimeado.
- > Cuatro cuchillas ajustables en altura y con control de velocidad.
- > Áreas de trabajo: 45 y 70 cm.

**DOS EN UNO!** Los modelos MT Professional se convierten fácilmente en MT Standards: cambia la actual rejilla por la del modelo MT Standard. ¡Así de fácil!

**Master** PRODUCTS

Catálogo de productos . INDUSCANN. Calidad en tus cultivos.

induscann



# TRIMMERS

## GAMA PROFESIONAL

# MT TUMBLER 200 & 200 PRO

### Gran producción en poco espacio



EN SECO



**3 kg/h**  
producción



**4 pers.**  
equivalente

FRESCO



**12 kg/h**  
producción



**10 pers.**  
equivalente

- > Grandes producciones con un mínimo espacio de trabajo.
- > La versión PRO incluye reguladores de velocidad tanto del tambor como de la cuchilla,
- > Bolsa de NYLON 140 micras para la recolección del polen.



Tambores

**¿Pelas en fresco o en seco?**

Trabaja en fresco y seco en cuestión de segundos con solo cambiar el tambor y sin necesidad de herramientas.

# MT TUMBLER 500

### Para productores con proyección a crecer



SECO



**5 kg/h**  
producción



**8 pers.**  
equivalente

FRESCO



**22 kg/h**  
producción



**15 pers.**  
equivalente

- > Gran cantidad de producto con una excelente calidad de corte.
- > Producción de 22 kg/h en fresco.
- > 11 cuchillas, capaz de generar 320 cortes por segundo, iguala la calidad del corte manual.



Tambores

**¿Pelas en fresco o en seco?**

Trabaja en fresco y seco en cuestión de segundos con solo cambiar el tambor y sin necesidad de herramientas.

 **Master** PRODUCTS

Catálogo de productos . INDUSCANN. Calidad en tus cultivos.

**induscann**



# TRIMMERS

## GAMA PROFESIONAL

# MT TUMBLER 800

### Para grandes productores



**60 kg/h**  
producción



**25 pers.**  
equivalente

- > Hasta 60 kg de flores frescas o 25 kg de flores secas.
- > Rendimiento y capacidad productiva con un acabado de calidad.
- > 270 cm de corte efectivo.
- > Tambor de seco o de húmedo.
- > Cuchillas flexibles de acero inoxidable.



**Tambores**

**¿Pelos en fresco o en seco?**

Cambia el tambor en cuestión de segundos. Trabaja en fresco y seco según tus necesidades, con solo cambiar el tambor y sin usar ningún tipo de herramientas.



# MT DRY 200

### Portable. Silenciosa. Versátil



**3,5 kg/h**  
producción



**4 pers.**  
equivalente

- > Ideal para pequeños y medianos productores.
- > Perfecta para ser transportada con total comodidad.
- > Tambor de 250 mm de diámetro.
- > Motor de 90W de potencia.

# MT DRY 800

### Gran producción, gran calidad.



**45 kg/h**  
producción



**15 pers.**  
equivalente

- > Posibilidad de inclinación para carga y descarga
- > Ruedas giratorias de 360°.
- > Regula la velocidad del motor con sus 3 velocidades.
- > Tambor de 480 mm de diámetro.
- > Motor de 550W de potencia.



 **Master** PRODUCTS

Catálogo de productos . INDUSCANN. Calidad en tus cultivos.

**induscann**



# TRIMMERS

## GAMA PROFESSIONAL

# TRIMMERS



## STANDARD LEAF COLLECTOR

**El aspirador Standard Leaf Collector está compuesto por un sencillo y eficaz sistema de aspiración.**

**Cuenta con un potente motor de 1500 W / 2 CV para la succión de hojas y un nivel sonoro de solo 81 dB.**

El depósito está compuesto por una bolsa de poaspirietileno, un tipo de polímero termoplástico el cual evita que cualquier tipo de elemento (flores, resina) salga de sus paredes.

**Compatible con las peladoras MT Tumbler 500 y MT Tumbler 500 MED.**

- > Peso de aspirador: 47 kg
- > Dimensiones aspirador: 98x54x130 cm
- > Capacidad de depósito: 150 litros



## TRIM FILTER

**Reducido mantenimiento. Reduce el tiempo dedicado a la limpieza de la turbina en un 90%.**

**Hojas en perfectas condiciones. Procésalas sin dañarlas, conservando sus propiedades para su posterior utilización.**

- > Peso de aspirador: 98 kg
- > Dimensiones aspirador: 103x60x202 cm
- > Capacidad de depósito: 75 litros





**GAMA PROFESIONAL**

# BUCKERS

Equipos preparados para separar las ramas y los tallos de las flores. Este proceso puede hacerse en seco o en húmedo. Las hojas más grandes también se separan. Es el paso previo al trimming (pelado).



**BUCKERS****GAMA PROFESSIONAL****BUCKERS**

# MB BUCKER 200

**Gran producción en poco espacio**

**DESCOGOLLADORA DE CÁÑAMO**



**55 kg/h**  
producción



**12 pers.**  
equivalente

- > Separa grandes cantidades de flores de las ramas frescas acabadas de cosechar y también producto seco.
- > Preparada para colocarse en cualquier mesa de trabajo sin necesidad de herramientas.
- > Diseño compacto de solo 43 x 48 x 60 cm.

### Cabezales intercambiables.

1. El cabezal tubular, está diseñado para tratar el producto seco.
2. El cabezal estrella, es el indicado cuando nos encontramos que la rama tiene varias ramificaciones.
3. El cabezal redondo es el adecuado para tratar la mayoría de ramas.



Cabezal tubular



Cabezal estrella



Cabezal redondo

# MB BUCKER 500

**Descogolladora para grandes producciones**



**35 kg/h**  
producción



**25 pers.**  
equivalente

- > Permite trabajar con flores frescas y/o secas.
- > Superficie plana diseñada para soportar la caja recolectora de flores.
- > Cambio de dirección para evitar posibles obstrucciones.

### Muévela en cualquier tipo de terreno

1. Ruedas antipinchazos y todoterreno, para interior o exterior.
2. Manguitos de sujeción para moverla cómodamente.
3. Aumenta su maniobrabilidad con el kit de ruedas giratorias.



**GAMA PROFESSIONAL**

# SEEDS

**Máquinas ingeniadas para separar las  
semillas de las flores de cannabis.  
Desgranadoras que clasifica según el  
calibre de las semillas.**





**SEEDS**

**GAMA PROFESSIONAL**

# MS SEEDS

**LA ÚNICA DESGRANADORA DEL MERCADO**



**35 kg/h**  
producción



**25 pers.**  
equivalente

### Semillas limpias, intactas y listas para usar

- > Separa fácilmente las semillas de las flores de cannabis.
- > Clasifica semillas en dos calibres.
- > Biomasa sin semillas para extracciones de aceites estables y de gran calidad.
- > Fabricada en acero inoxidable, sin ningún tipo de pintura para preservar la máxima calidad de las semillas y las flores.



Limpieza de la  
materia restante



Semillas pequeñas



Semillas grandes



Materia vegetal  
de gran tamaño

# MS SEEDS 200 LA MÁS PEQUEÑA DEL MERCADO



**35 kg/h**  
producción

### Ultra precisa, lista para usar!

- > 180W de potencia de motor.
- > Sistema de limpieza por flujo de aire.
- > Recolectores de semillas y material vegetal.
- > Asa para un fácil transporte.



 **Master** PRODUCTS

Catálogo de productos . INDUSCANN. Calidad en tus cultivos.

**induscann**



# CONVEYORS

## GAMA PROFESIONAL

# CONVEYORS

## CINTAS DE ENTRADA

### Hasta un 30% más de producción!

Diseñada para aumentar y automatizar el rendimiento de los modelos Tumbler, consigue hasta un 30% más de producción.

Con el regulador de velocidad de la cinta de entrada mantendrás una alimentación constante y adecuada a las necesidades de tu flor.

**La cintas está certificadas para uso alimentario y requisitos GMP.**

**COMPATIBLE CON**

**Gama Profesional . Gama Medical**

MT Tumbler 200 & 200 PRO

MT Tumbler 500

MT Tumbler 500 MED

MT Tumbler 500 y MT Tumbler 500 MED.



## CINTAS DE SALIDA

### Control de Calidad

La cinta de salida permite un cómodo control de calidad gracias al regulador de velocidad, permitiéndote identificar las flores dañadas y/o con falta de pelado.

**La cintas está certificadas para uso alimentario y requisitos GMP.**

**COMPATIBLE CON**

**Gama Profesional . Gama Medical**

MT Tumbler 200 & 200 PRO

MT Tumbler 500

MT Tumbler 500 MED





# GAMA MEDICAL

**Equipos especialmente fabricados para cultivadores de cannabis con fines medicinales, con garantía de calidad y seguridad que cumplen con los requerimientos GMP. Documentación de validación IQ&OQ disponible.**





# MT TUMBLER 500 MED



**Pequeña en tamaño,  
grande en rendimiento**

**KG** **4 kg/h** producción  **3 pers.** equivalente

- > Superficie de trabajo de 25 cm.
- > Extremadamente silenciosa.
- > Acero inoxidable, sin ningún tipo de pintura.
- > Peso total 5kg.
- > Incluye 2 CUCHILLAS de acero templado. para Flores Grandes y Flores Chicas

# MT TUMBLER 800 MED



**Tecnología avanzada,  
para un acabado perfecto**

EN HÚMEDO

**KG** **60 kg/h** producción  **50 pers.** equivalente

EN SECO

**KG** **28 kg/h** producción  **20 pers.** equivalente

- > 270 cm de corte efectivo.
- > 3 molinetes de corte.
- > Pistón neumático para ajustar la inclinación.
- > Asas de sujeción para fácil transporte.
- > Motores independientes para cuchillas y tambor.
- > Protector térmico de los motores, para evitar sobrecalentamiento.

> Paro de emergencia y detector de seguridad del tambor, con luz LED



# MASTER SONIC 500

**Limpieza con el toque  
de un dedo**



**Máquina lavadora que utiliza la tecnología más avanzada de Ultrasonidos para obtener una limpieza total de tus equipos**

- > Capacidad cúbica 420 litros.
- > Potencia de limpieza 4500 W de ultrasonido.
- > 7500 W de calentamiento para limpieza total.
- > Selección de temperatura de 0° a 80° C.

# MB BUCKER 500 MED

**Descogolladora &  
Trituradora ¡2 en 1!**

**KG** **65 kg/h**  **15 pers.**  
producción equivalente

- > Sistema de recolección de líquidos, evitando el salpicado.
- > Cortador de tallos incorporado, tritura las ramas sobrantes.
- > 100% seguridad para el operario.
- > Cabezales intercambiables.
- > Paro de emergencia y sensores de seguridad.



# MASTER SORTER 500

**Clasificadora de flores**

**KG** **90 kg/h**  **20 pers.**  
producción equivalente

- > Zona de separación de 2m.
- > 9 cintas de clasificación de poliuretano alimentario.
- > 7 separadores de tamaño.
- > Permite trabajar con flores secas y frescas.
- > Paro de emergencia para mayor seguridad.





# LIFT CONVEYOR

## Automatiza tu producción

Transportador de banda que permite alimentar de forma constante diferentes máquinas como la como la clasificadora de flores Master Sorter 500, la peladora MT Tumbler 500 o la peladora MT Tumbler 500 MED.

- > Banda transportadora de poliuretano alimentario.
- > Sistema de transmisión de rodillos de aluminio.
- > Inclinación regulable de 100 cm a 145 cm de altura.
- > Sistema de paro de emergencia.



# CARRIL MT TUMBLER 500 MEDICAL



### Carriles

Sencilla y fácil instalación de los sistemas completos de la MT Tumbler 200 y MT Tumbler 200 PRO. Permiten ajustar la inclinación del tándem para adaptar el ritmo de pelado según la variedad a procesar (estructura), las condiciones (nivel de humedad) y estado de la máquina (mantenimiento y ajuste de corte).



- > Inclinación regulable



**ENTEXS es una empresa de ingeniería y tecnología enfocada en soluciones de extracción para los mercados de CBD. Amplio desarrollo de sistemas de extracción adaptados a las necesidades específicas de los clientes al proporcionar un proceso totalmente automatizado desde la biomasa hasta la remediación de THC crudo, destilado y/o aislado de espectro completo.**





# SISTEMAS DE EXTRACCIÓN

## ENTEXS EXTRACTION



www.entexs.com

### ENTEXS MINI 3

- > Tamaño de Lote **15 lbs.**
- > Capacidad de rendimiento **300 lbs/ 16 hrs.**
- > Método de Enfriamiento **NL o Enfriador configurable.**
- > Rango de Temperatura **Configurable hasta -80 C.**

### ENTEXS MINI 9

- > Tamaño de Lote **20 lbs.**
- > Capacidad de rendimiento **900 lbs por día.**
- > Rango de Temperatura **Configurable hasta -80 C.**

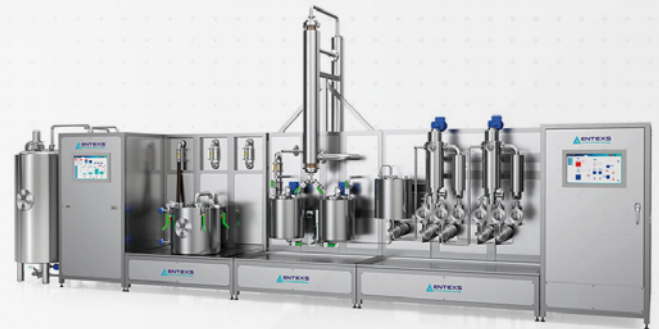

www.entexs.com

### ENTEXS MINI 18

- > Tamaño de Lote **35 lbs.**
- > Capacidad de rendimiento **1800 lbs por día.**
- > Rango de Temperatura **Configurable hasta -80 C.**



www.entexs.com

### ENTEXS MIDI

- > Capacidad de rendimiento **4500 lbs por día.**
- > Funciona continuamente para lograr hasta 188 lb/hr.
- > Método de enfriamiento **enfriador en cascada.**
- > Rango de temperatura **-80° para extracción a +200° c para la producción de destilados.**



www.entexs.com

### ENTEXS MAXI

- > Capacidad de rendimiento **10,000 lbs por 12 horas.**
- > Alimentación continua **850 lbs por hora.**
- > Funciona continuamente para alcanzar **20,000 lbs en 24 horas.**
- > Método de enfriamiento **enfriador en cascada.**
- > Rango de temperatura **-80° para extracción a +200° c para producción de destilado.**



www.entexs.com



# RMD T70

## Remediación de THC

El equipo de remediación de THC de la serie ENTEXS RMD-T logra una tecnología de remediación de THC líder en la industria: rentable, tasa de pérdida de CBD inferior al 5% y soluciones de remediación escalables.

- > Dimensiones Ancho 60" x Largo: 96" Alto: 68"
- > Tamaños de Recipiente 370 L
- > Volumen Máximo de Trabajo 210 L
- > Capacidad 70 L por día

**CONSULTÁ POR LA  
SERIE COMPLETA**





# MÓDULOS INDEPENDIENTES

## ENTEXS EXTRACTION



## Módulo de **EXTRACCIÓN** de **TERPENOS**

El módulo de extracción de terpenos por destilación de vapor ENTEXS permite la extracción de aceites esenciales de alta calidad mediante vacío para crear vapor a baja temperatura.

- > Voltaje **208/240/480 (Configurable)**
- > Potencia **25 KW**
- > Superficie Ancho **116"** x Largo: **72"** x Alto: **7'**
- > Volumen de Almacenamiento **2 recipientes de 185 L**
- > Clasificación de Temperatura **Configurable hasta 100I C**
- > Clasificación de Presión **Vacío completo a 30 PSIG**
- > Interfaz **Panel Táctil de 24 pulgadas**
- > Controlador **Industrial FPGA**

# PLATAFORMA DE **CRISTALIZACIÓN**

La plataforma ENTEXS Crystallizer lleva el destilado al aislado puro. Esta plataforma está diseñada para acoplarse con la plataforma de extracción ENTEXS, pero también puede funcionar como una solución de aislamiento independiente.

- > Voltaje **208/240/480 (Configurable)**
- > Potencia **15 KW**
- > Clasificación Eléctrica **C1D2**
- > Superficie Ancho **96"** x Prof: **70"** x Alto: **92"**
- > Clasificación de Temperatura **-40 a 120 C**
- > Clasificación de Presión **Clasificación de VAC**
- > Interfaz **Panel Táctil de 24"**
- > Tamaño del Reactor **100 L**
- > Capacidad de Producción **Hasta 40 kg de destilado/ lote**
- > Control Térmico **-20 a 120 C**
- > Disolvente **Hexano, Heptano, Pentano o específico del cliente.**





**MÓDULOS INDEPENDIENTES**

**ENTEXS EXTRACTION**

# *Sistema de* **DESTILACIÓN**

El sistema de destilación independiente ENTEXS presenta una destilación de doble paso que permite una alimentación continua desde el crudo hasta la extracción final del destilado.

Un tanque de retención y alimentación calentado permite que el producto de alimentación se caliente a una temperatura bombeable para una dosificación precisa a través de una bomba de engranajes a la primera etapa WFE (evaporador de película limpia) para la eliminación de volátiles ligeros.

- > Dimensiones 7' de ancho x 6' de profundidad x 7' de alto
  - > Potencia 12kw (según configuración)
  - > Temperatura -100 c (trampas de frío) a 200 c
  - > Clasificación de presión
- voltaje de vca completo: 208 / 240 / 480 (configurable)

Este módulo independiente se puede combinar con otros módulos ENTEXS:

- > Extracción.
- > Evaporación.
- > Remediación.
- > Cristalización.





# CARRO CIP

El carro CIP ENTEXS permite una solución genérica de limpieza en el lugar para una variedad de tanques y sistemas de proceso.

Desarrollado específicamente para la línea de soluciones de procesamiento de Entexs, el carro CIP puede operar en áreas peligrosas y puede utilizar etanol u otros solventes de limpieza de grado alimenticio para compatibilidad con las instalaciones del cliente.

- > Dimensiones (aprox.) 40"x26"x56" (ancho x profundidad x alto).
- > Conexiones de proceso tri clamp de 1.5".
- > Peso seco (aprox.) 250 lbs.
- > Tanques de retención de disolvente doble de 15 gal.
- > Bomba de recirculación impulsada por aire 23 gpm.
- > Requisitos de servicios públicos 20 scfm / 100 psi suministro de aire.



# CARRO DE BIOMASA

# CARRO DE TRANSFERENCIA CALEFACCIONADO

Transfiere de manera eficiente productos de alta viscosidad hacia y desde los sistemas. Utiliza una camisa térmica calentada, líneas de salida calentadas y un cabezal de bomba calentado, todo configurable por el usuario hasta 90 °C.

- > Tanque de retención 208/240/480 (Configurable)
- > Dimensiones 36A x 40P x 54A (pulgadas)
- > Peso 300 L
- > Requerimiento de Energía 220-240V 20A 50/60 HZ





**hydroponicsystems**  
international

**Hydroponic Systems nace con la idea de ayudar a los growers a anticiparse a las adversidades presentes y de futuro. Por eso, dada nuestra naturaleza inquieta, innovamos de forma constante en busca de sistemas de drenaje hidropónico cada vez más avanzados que resuelvan problemas y optimicen el espacio, evitando así enfermedades y pérdidas económicas.**



  
**induscann**  
Calidad en tus cultivos





HYDROPONICS

## SISTEMA PREMIUM

Sistema de recogida de drenaje para cultivos hidropónicos que utilizan sacos/slabs de sustrato para el cultivo.

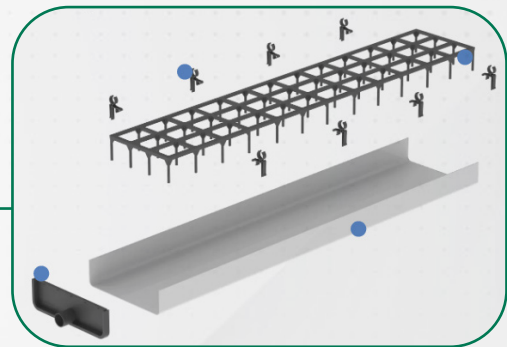
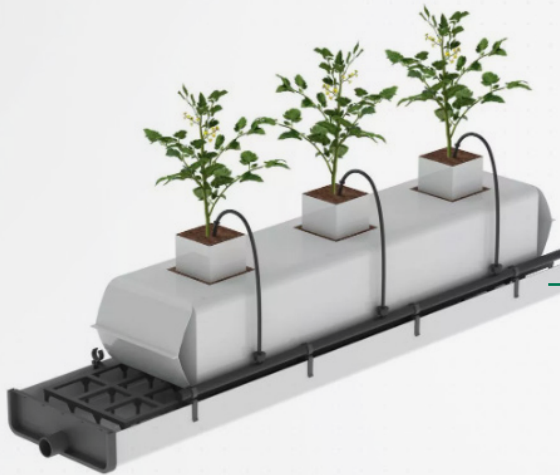

## SISTEMA ECO

Sistema de: Canal + Spacer ECO + Clips + Outflows, que ofrece todas las funcionalidades del Sistema Premium a un coste muy competitivo, representando una alternativa para cultivos en saco/slab

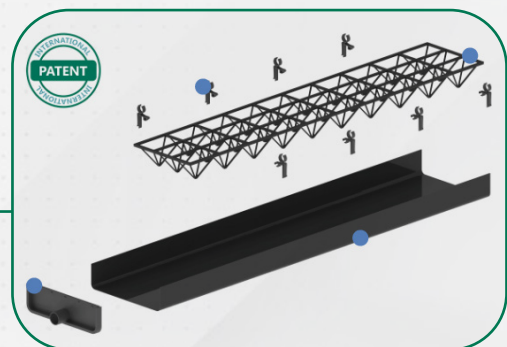
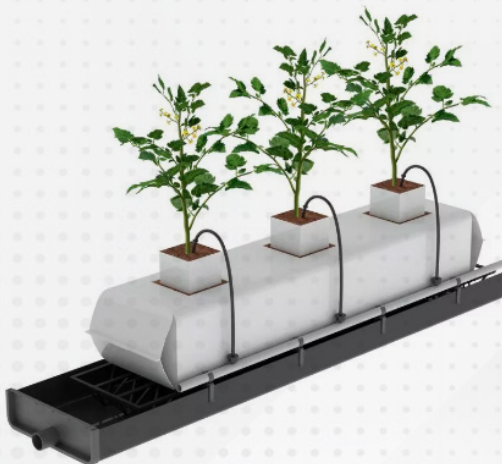



# HYDROPONICS

### SISTEMA HYDROPOT



Este sistema está especialmente diseñado para cultivos en macetas o bolsas de cultivo.

El sistema incluye: Canal + Spacer HYDROPOT + Clips + Salidas de Drenaje, y permite dar a cada bolsa o maceta el espaciamiento adecuado por encima del flujo de drenaje, y separarla de las demás bolsas o macetas, para una mayor y mejor aireación, un excelente drenaje del sustrato y la eliminación de la humedad acumulada debajo del sustrato.

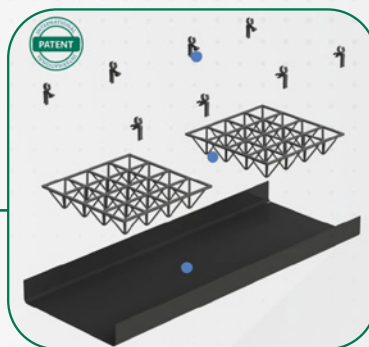

### SISTEMA A GRANEL



Nuestro sistema de Canal para cultivo hidropónico con sustrato a granel es la perfecta solución para aquellos cultivos que se van a cultivar de esta forma.

Los tirantes y el cordón le dan un soporte de gran consistencia a la canal con un sustrato hidratado.

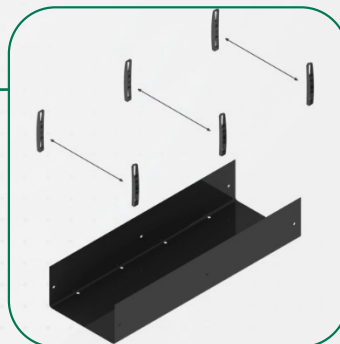

### SISTEMA COMBINADO



El sistema combinado, como su propio nombre indica, agrupa el Sistema de Canal para sustrato a Granel con el Sistema Completo de recogida de drenaje.

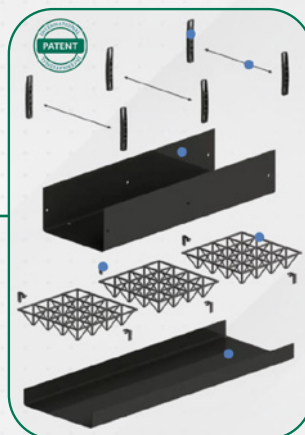

La parte superior del sistema contiene la Canal para el sustrato a granel en donde se situará el cultivo, drenando a la perfección, y permitiendo que la parte inferior realice correctamente su función de recogida de los drenajes aportando aireación al sustrato y permitiendo un desarrollo radicular perfecto.



## SISTEMA DE OLLA

Nuestro nuevo sistema **HS Evolution Pot**, especialmente diseñado para el cultivo de fresas, tiene las ventajas de todos nuestros productos que usan Spacers: evita el contacto del cultivo con los desagües, proporciona aireación y oxigenación, evita el encharcamiento y mejora la salud de las raíces para que la producción sea más rentable.

Además, **HS Evolution Pot es Zero Waste** porque evita el uso de envases de plástico desechables en las bolsas de sustrato. Su maceta es muy resistente y tiene una gran durabilidad gracias a su máxima calidad. Todo ello hace que el ahorro de costes sea aún mayor.

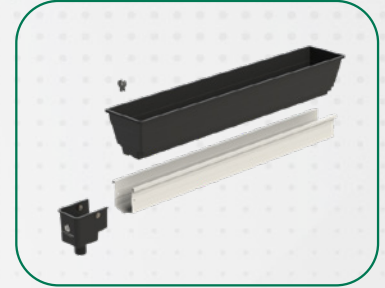

### Otras ventajas:

- > Ahorro de mano de obra
- > Flexibilidad a la hora de utilizar sustratos personalizados y cantidades a deseo del grower.
- > El sistema puede colocarse como desee el grower: en zig-zag o en línea.
- > La canal estrecha permite aprovechar más la superficie.
- > Soporte colgante y elevado para adaptarse a cualquier tipo de invernadero.

## SISTEMA EVOLUTION COLGANTE & ELEVADO

El nuevo sistema, **HS EVOLUTION** ha sido diseñado por Hydroponic Systems con el objeto de revolucionar el mercado de los cultivos hidropónicos elevados.

Presenta un beneficio único en el mercado: la adición del Spacer Elevated que facilita un espacio entre la base de la canal y el sustrato. Esto dota al cultivo de una mayor aireación, así como proporcionar la superficie mínima horizontal necesaria para colocar homogéneamente el saco, permitiéndole drenar eficientemente. Esta pieza no pierde su forma a lo largo del tiempo, garantizando una alta durabilidad y rendimiento.

El sistema viene acompañado de clips para colocar la tubería de riego, así como del Out-Flow Elevated para reconducir el drenaje.

### Beneficios de HS EVOLUTION:

- > Mayor aireación entre el sustrato y el canal.
- > Evita que las raíces salgan del saco y entren en contacto con los lixiviados, mejorando la circulación de drenajes y evitando la acumulación de humedad.
- > Mejor desarrollo radicular durante el ciclo de cultivo.
- > Prevención de enfermedades de raíz, permitiendo alargar los ciclos de producción y tener mayor rendimiento.

Sistema Elevado



Sistema Colgante





# HYDROPONICS

## **SISTEMA MÓVIL**

### **Lifting System . Sistema Vertical**

Sistema móvil vertical de canales que permite duplicar la densidad de plantación dentro del Invernadero, respecto al cultivo tradicional en Canal Colgada. El espacio requerido en los pasillos se logra al subir las líneas pares, al tiempo que baja las impares, y viceversa.

Se puede conseguir hasta un máximo de 200.000 plantas por hectárea.

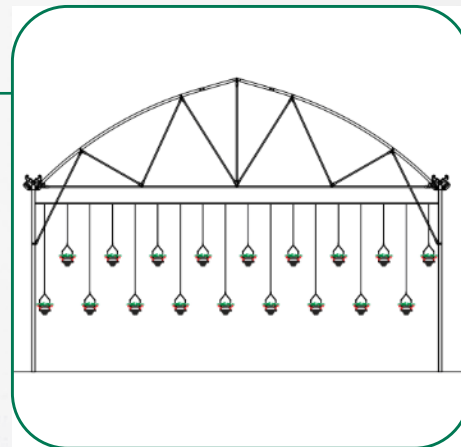

## **SISTEMA MÓVIL**

### **Swinging System . Sistema Horizontal**

Sistema móvil horizontal de canales que permite aumentar la densidad de plantación hasta en un 45% con respecto al cultivo tradicional en Canal Colgada.

Mediante su mecanismo oscilante moviliza las líneas horizontalmente, lo que permite abrir el espacio necesario para las labores de trabajo y recolección.

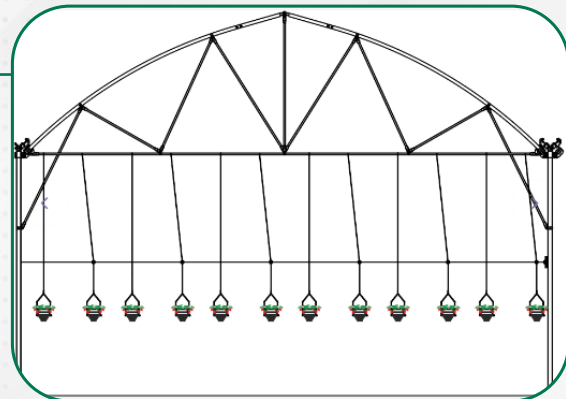



**PANGEA**  
NUTRIENTES

**PRODUCTORES DE BIOFERTILIZANTES  
Formulados para CULTIVOS ORGÁNICOS.  
INSUMOS PARA LA INDUSTRIA DEL  
CANNABIS.**

**Germinando Futuro desde 2017.  
De Córdoba al Universo.**



**induscann**  
*Calidad en tus cultivos*



# KIT AGROECOLÓGICO

**CULTIVO ORGÁNICO 100% . IMPOSIBLE SOBREFERTILIZAR**

Garantiza excelentes resultados para cultivadores de primera generación.  
Los 3 productos pueden usarse juntos o separados asegurando la experiencia de cultivo.



**PANGEA  
LIXIVIADO**

## Wormhus

LIXIVIADO DE HUMUS.  
100% Orgánico.

PRESENTACIONES:  
> 300 ml  
> 2 L



**PANGEA  
VEGE + FLORA**

## Healthy

LIXIVIADO CONCENTRADO +  
MICROORGANISMOS DE MONTAÑA,  
ALGA ESPIRULINA, BACILLUS,  
TRICHODERMAS Y LEONARDITA.

PRESENTACIONES:  
> 300 ml  
> 2 L



**PANGEA  
MELAZA  
PREMIUM**

## Stinky

MELAZA COMPUESTA  
MÁS RESINA

PRESENTACIONES:  
> 250 cc



**PROFESIONAL BIOMINERAL**

**PANGEA NUTRIENTES**

# KIT PROFESIONAL

Para cultivadores de segunda o tercera generación.

Un producto para potenciar cada etapa de la planta.  
Garantiza excelentes resultados siguiendo su correcta aplicación.  
Los productos pueden usarse juntos o por separado.



**PANGEA  
POTENCIA  
RAICES**

## Vital Zinc

POTENCIA LA GERMINACIÓN  
Y EL DESARROLLO DE RAÍCES.

PRESENTACIONES:  
> 100 ml



**PANGEA  
SUPER VEGE**

## Alga Mater

SUPER VEGETATIVO  
DE ALTA CALIDAD

PRESENTACIONES:  
> 100 ml  
> 300 ml  
> 2 L



**PANGEA  
PREFLORA**

## Bloom Starter

INDUCTOR DE  
FLORACIÓN  
YSALUD

PRESENTACIONES:  
> 100 ml  
> 300 ml  
> 2 L



**PANGEA  
FLORACIÓN**

## Fisher Juice

BIOESTIMULANTE  
ORGÁNICO DE FLORACIÓN.

PRESENTACIONES:  
> 100 ml  
> 300 ml  
> 2 L



**PANGEA  
ENGORDE**

## PK Black Rooster

PK BOOSTER DE FLORACIÓN.  
MAXIMIZA RENDIMIENTOS.  
0-13-14

PRESENTACIONES:  
> 100 ml  
> 300 ml  
> 2 L



**PANGEA  
NUTRIENTES**



# KIT PREVENTIVO



## PANGEA PREVIENE

### Van Helsing

REPELENTE ORGÁNICO.  
ACARICIDA Y FUNGICIDA.

**PRESENTACIONES:**

- > 100 ml
- > 300 ml
- > 2 L



## PANGEA DIATOMEAS

### D-Killer

TIERRA DE DIATOMEAS  
MICRONIZADA.  
INSECTICIDA ORGÁNICO

**PRESENTACIONES:**

- > 100 gr







# CORRECTOR DE SALUD



## PANGEA ENGORDE + CORRECTOR

### Last Chance

POTENCIA EL ENGORDE  
DE FRUTOS Y FLORES UN 30%.

**PRESENTACIONES:**

- > 100 ml
- > 300 ml
- > 2 L

# HONGOS & BACTERIAS



## PANGEA MICORRIZAS

### Queen Of The Ground

MICORRIZAS PREMIUM  
CONSORCIO DE MICROORGANISMOS (HONGOS Y BACTERIAS)

**PRESENTACIONES:**

- > 100 gr
- > 200 gr
- > 1 Kg



**ventas@induscann.com.ar**

**+54 9 351 3936308**

**[www.induscann.com.ar](http://www.induscann.com.ar)**